

## **„ Compact ” napellenző kiegészítő** *műszaki ismertetése*

A Compact speciális homlokcső egy plusz kiegészítő szolgáltatást nyújt. A drapéria egy kis csigahajtómű segítségével a homlokprofilból függőlegesen leereszthető, így a napellenző a lemenő nap ellen nyújt hatékonyabb védelmet, ugyanakkor intimitást biztosít a környezettel szemben.

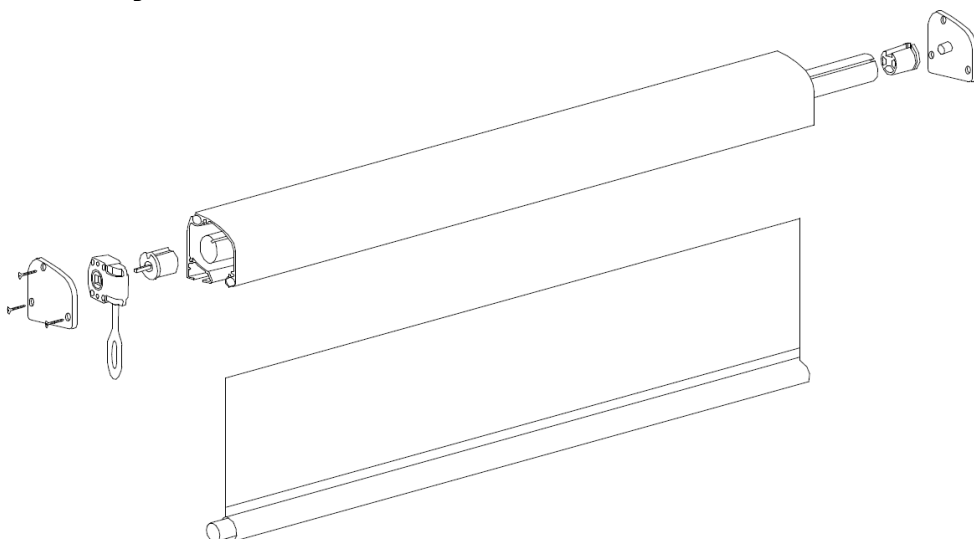

Alkalmazható a Basic, a Sunset, Shadow és a Shadow C napellenzőknél 6 méteres szélességig. A homlokcsőbe húzható hagyományos dralon, vászon is maximum 1,3 méteres magasságú lehet. A ponyvák gombásodás elleni szerrel vannak impregnálva, a víztartó képességük 350 vomm. A ponyvákat csak vegyszer használata nélkül szabad tisztítani és fontos, hogy hosszabb tárolási intervallum előtt (tél) meg kell szárítani. A vászon élettartama a betartott utasítások mellett akár 8 – 10 év is lehet. A zárt tokprofil miatt a ponyvát csak a beállított irányban szabad felhúzni, mert ellenkező irányban elakadhat a tokon belül.

A szerkezet egy 40 x 40 mm-es zártszelvényre kerül ráépítésre, ezáltal egy könnyen felszerelhető egységet képvisel. Ez a típus 1800 mm-től 6000 mm-es szélességben gyártható, a kinyúlás méretlépcsői 1500, 2000, 2500, 3000, (3250, 3500) mm. A szélességi méretnek a karkinyúlás méretétől fél méterrel nagyobbak kell lennie, hogy a könyökarok egymás mellé férjenek. A napellenzők 5 m-es

szélességig 2 karral, 5 és 6 méteres szélesség között választhatóan 2 vagy 3 karral készülnek. A karbillentők fogadják a napellenző karokat, ezekből kétféle billentő típus

van, az egyikkel 0 – 75 fokig, a másikkal 13 - 90 fokig állítható a ponyva dőlésszöge.

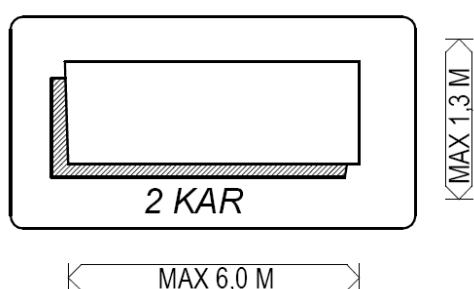

MAX 130 CM  
SATLER 320-AS  
PONYVÁVAL

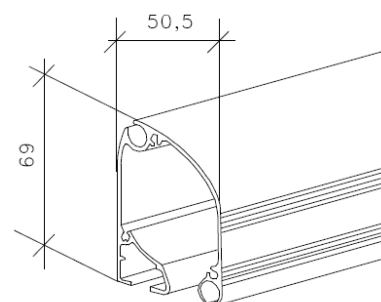

A szerkezet 35 – 40 km/h szelet képes elviselni, a ponyvaterület nagyságától függően. Mivel a homlokprofilnak nagyobb a tömege a leereszthető drapéria miatt, így a karok végén jelentkező tömegterhelés is nagyobb, ezért nem ajánljuk a 3,25 - 3,5 méteres karkinyúlás választását. Viharos szellőkések ellen vagy felügyelettel, vagy motoros szélérzékelővel védeni kell. A viharkárokból adódó károsodás nem garanciális meghibásodás.

Bízunk benne, hogy termékünket megelégedésére tudja használni!